

1- Leia o texto e depois ilustre:

Os amigos inseparáveis

Estes são Pedro e Sofia. Eles estudam na mesma escola desde o berçário e já estão no 3º ano.

Os dois estão sempre juntos em sala de aula e nas aulas de Educação Física, no pátio.

Hoje a professora de Educação física, fez uma brincadeira de correr com a perna amarrada à do amigo e mais uma vez, estão eles juntos.

Sofia e Pedro estavam quase ganhando a corrida quando de repente, a menina cai. Mas Pedro nem importou em ganhar, foi logo acudir a amiga com todo o carinho do mundo.

2- Quantos parágrafos tem o texto?

R.: _____

3- Qual é o título do texto?

R.: _____

4- Que outro título você daria ao texto?

R.: _____

5- Desde quando as crianças estudam juntas?

R.: _____

6- Na sua opinião, onde acontecem as aulas de Educação Física?

R.: _____

7- Você tem uma amizade igual a dessas crianças? Escreva um recado carinhoso pra ele ou pra ela, nas linhas a seguir:

8- Enumere os fatos de acordo com o texto:

- () Sofia caiu e eles perderam a corrida.
- () Os dois amiguinhos estudam na mesma escola.
- () Sofia e Pedro estavam quase ganhando a corrida.
- () Estas crianças são Pedro e Sofia.
- () Hoje, na aula de Educação física, a brincadeira foi pernas amarradas ao amigo.

9- Marque a resposta certa:

Na frase: “Mas Pedro nem importou em ganhar, foi logo acudir a amiga com todo carinho do mundo”, a palavra grifada significa:

- () gritar, xingar, aborrecer.
- () auxiliar, socorrer, ajudar.
- () rir, fazer gracejos.

10- Retire do texto:

Dois substantivos próprios: _____

Um substantivo comum: _____

Uma palavra polissílaba: _____

Uma palavra dissílaba: _____

Uma palavra trissílaba: _____

Uma palavra monossílaba: _____

11- Forme uma frase com a palavra escola:

12- Em tempos de pandemia precisamos redobrar os cuidados com a higiene pessoal. Observe os desenhos e forme frases:









13- Separe as sílabas e circule a sílaba tônica:

menina _____

médico _____

boneca _____

chocalho _____

paletó _____

brinquedo _____

charuto _____

girassol _____

gargalhada _____

palpite _____

14- Faça a correspondência:

(1) oxítona

(2) paroxítona

(3) proparoxítona

() útil

() vítima

() máquina

() feliz

() fábrica

() anzol

() açúcar

() milho

() música

() mesa

() animal

() pião

() relâmpago

() árvore

ASTRONOMIA

Com certeza você já deve ter ouvido falar em Astronomia. A Astronomia é a ciência que estuda os astros, sua composição e sua posição no espaço e também os seus movimentos. Os cientistas que estudam tudo a respeito do Universo são os astrônomos. Para estudar os astros, utiliza-se um aparelho chamado telescópio. Com ele, é possível observar muitos astros que não são visíveis a olho nu.

AS ESTRELAS

Quando olhamos para o céu, podemos ver as estrelas, inúmeros pontos brilhantes que nos parecem muito distantes. Muitos povos primitivos orientavam-se por elas durante a noite, como os navegadores em alto-mar e em outras atividades. No céu, as estrelas formam desenhos que os astrônomos chamam de constelações. Você já viu a constelação do Cruzeiro do Sul? Ela tem a forma de uma cruz, e é mais visível no início da noite. Mas há outras constelações muito conhecidas, como a de Escorpião, de Centauro, de Órion, de Leão, de Virgem, entre outras.

As estrelas nascem, vivem e morrem, só que esse processo dura bilhões de anos. E tem mais, elas não têm a mesma cor. Elas podem ser avermelhadas, amareladas, azuladas ou brancas. A cor da estrela depende muito da sua temperatura. Como você já sabe, as estrelas possuem luz própria, por isso são chamadas de astros luminosos. Mas há, também, os astros que não possuem luz própria, eles refletem a luz que recebem de outro astro, por isso recebem o nome de astros iluminados. São os planetas e os satélites.

O Sol é muito importante, pois sem ele não existiria vida na Terra. É a estrela mais próxima do nosso planeta, por isso brilha muito mais do que as outras estrelas. É o Sol que garante a vida de animais e de vegetais. Ele é formado por uma mistura de cores, formando, assim, o arco-íris (vermelho, alaranjado, amarelo, verde, azul, anil e violeta).

OBSERVANDO O CÉU...

Muitas vezes, ao observarmos o céu, algumas estrelas parecem estar agrupadas, formando figuras. Esses grupos de estrelas são chamados de constelações. Veja a imagem de uma constelação.



1. Qual é o nome da imagem da constelação ao lado?

R: _____

2. A que imagem ela se assemelha?

R: _____

3) Complete as frases com as palavras do quadro:

cor – primitivos – constelações – sol

- Muitos povos _____ se orientavam pelas estrelas, durante a noite.
- No céu as estrelas formam desenhos que os astrônomos chamam de _____.
- As estrelas não possuem a mesma _____.
- O _____ é a estrela mais próxima do nosso planeta.



ENSINO RELIGIOSO

Indumentárias religiosas

A **INDUMENTÁRIA RELIGIOSA** são as vestes usadas para identificar o praticante de uma determinada religião. É identificador máximo da pessoa que exerce sua prática religiosa, sendo indispensável em qualquer ato público em que sejam prestados serviços religiosos.

A **INDUMENTÁRIA RELIGIOSA** é indispensável ao sacerdote em alguns atos como: **batismo, casamentos, funerais ou atos públicos de reconhecimento da religião.**

- 1- Marque a alternativa correta de acordo com o texto.
 - a) Indumentária religiosa é:
 - () Vestes usadas na praça pública.
 - () Todas as vestes usadas por religiosos.
 - () Vestes usadas em atos religiosos.
- 2- Você e sua família fazem parte de alguma religião? Se sim, pinte n desenho abaixo a pessoa que melhor representa sua religião.



ARTE

Um elemento muito usado na arte é a linha. Veja que o peixe foi desenhado usando linhas de diferentes formatos.

Você vai colorir o peixinho usando apenas LINHAS. Veja o exemplo e faça o mesmo no peixinho.

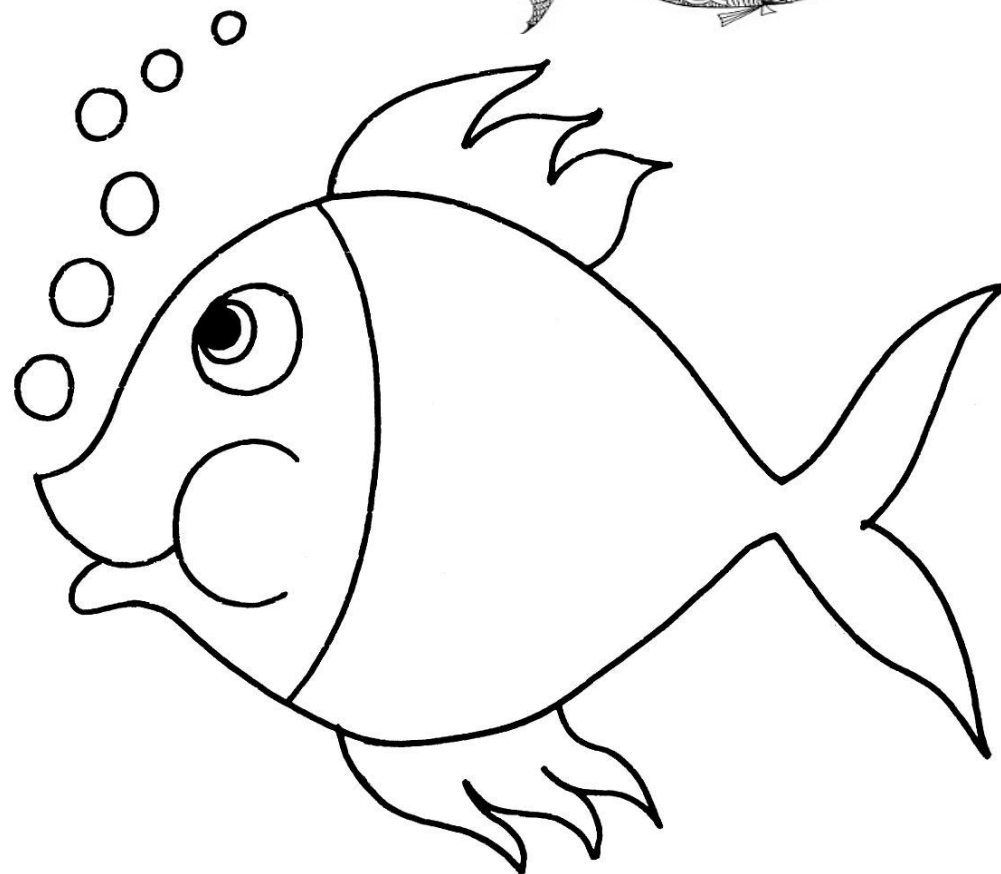
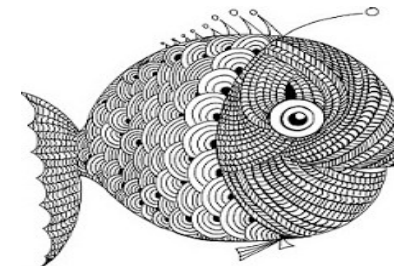

IPIRANGA DO NORTE, 25 DE MARÇO/01 DE ABRIL 2021, QUINTA-FEIRA, HISTÓRIA

Toda cidade está dividida entre os ESPAÇOS PÚBLICOS e os PRIVADOS.

Os espaços públicos são os lugares administrados pelo governo e pertencem à população, são exemplos de espaços públicos: as **praças**, as **ruas**, os **parques**, as **avenidas**, as **praias** que existem em cidades litorâneas, **igrejas** etc.

Os espaços privados pertencem a alguém, como pessoas ou empresas, são exemplos de espaços privados: **casas**, **lojas comerciais**, **escolas particulares**, **Shopping Centers**. Geralmente, os espaços privados ou particulares são mantidos pelos proprietários, eles cuidam e fazem a manutenção para a sua preservação.

1- Tendo como base o texto acima observe as imagens e responda a questão

2-



PRAÇA

IMAGEM 1



IMAGEM 2

2- Responda (V) para verdadeiro e (F) para falso

- () As duas imagens são de espaços públicos;
- () A imagem 2 representa espaço privado;
- () Na imagem 1 vemos um espaço público;
- () Na imagem 1 vemos um espaço privado;
- () Uma imagem é de espaço privado e a outra pública.

Texto 2: Palavra cantada- A Igrejinha

Esta é a igrejinha
Esta é a igrejinha
Abre a janelinha, deixa o Sol entrar
Abre a janelinha, deixa o Sol entrar

Perto da igreja tem uma árvore
Perto da igreja tem uma árvore
E os passarinhos pousam nela assim
E os passarinhos pousam nela assim

Perto da árvore tem uma ponte
Perto da árvore tem uma ponte
E por baixo dela corre um rio assim
E por baixo dela corre um rio assim

Feche a janelinha que já vai chover
Feche a janelinha que já vai chover
Chua, chua, chua

3- Leia atentamente o texto e faça o que se pede.

Texto 1 Mundo Bitá- Nossa Casa

Sejam muito bem-vindos no nosso doce lar
Para quem chega sorrindo, nós temos abraços pra dar.
Na janela do quarto, de manhã bate sol.
Desadormece a preguiça que dorme no nosso lençol.
O corre-corre pelo corredor sem parar, embolou no tapete, subiu pelo sofá.
Imaginar o chuveiro virar cachoeira, viver aventuras à nossa maneira.
Sempre que a gente vai passear.
Sabe o caminho de volta pra cá.
Ninho que nos abraça, amor que extravasa
Essa é nossa casa.

a) Qual dos dois textos anteriores representa um espaço público?

Justifique sua

resposta! _____

b) Qual dos dois textos anteriores representa um espaço privado?

Justifique sua resposta! _____

PAISAGENS DA CIDADE

Nas cidades predominam os elementos culturais, isto é, aqueles que são construídos pelo ser humano.



1- Observe e responda:

a) O que você observa nessa ilustração?

b) O que mais chamou sua atenção nessa imagem?

c) A ilustração representa uma paisagem da cidade ou do campo?

d) Nessa imagem possui algo parecido com a cidade que você mora?

1- Resolva as trilhas da SUBTRAÇÃO:

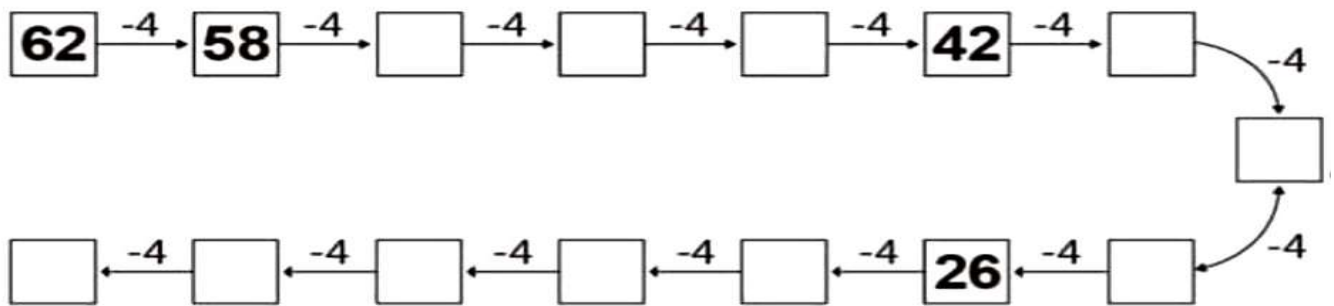
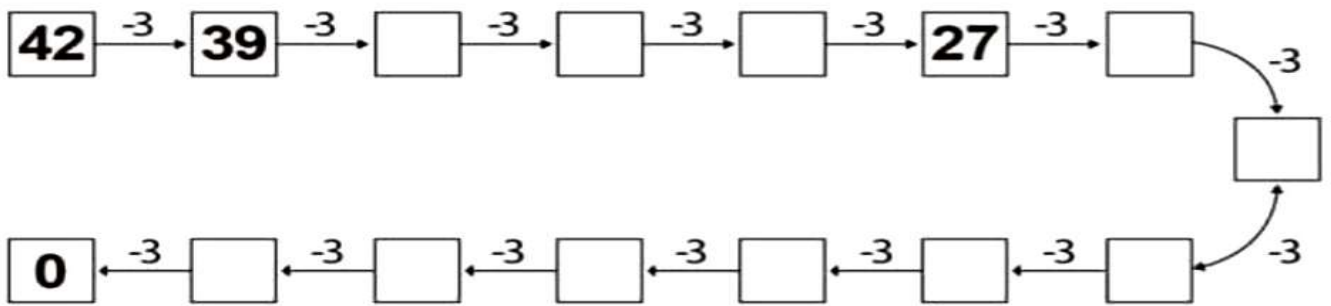
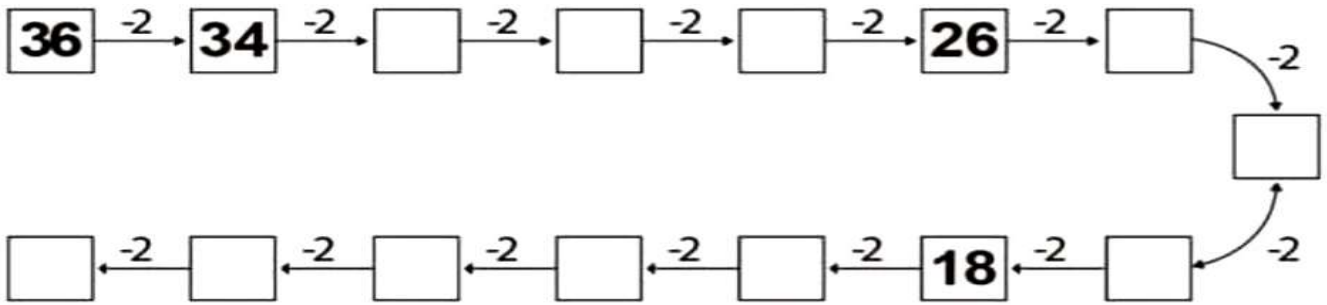

2 – Resolva as operações de SUBTRAÇÃO e complete o quadro:

-	3	8	7	4	5	2	6	9	1	10
12										
15										
18										
20										
25										