

ALUNO: _____

PROFESSORA: _____ **ATIVIDADES DO 3º ANO** ____

1. Beatriz e Marcelo tinham 55 reais e gastaram 18 reais na compra dos ingressos para o cinema. Quantos reais sobraram após a compra desses ingressos.

Sobraram _____ reais.

| | | |
|---|---|---|
| - | D | U |
| | | |
| | | |
| | | |

2. Luciano vende pipoca em frente ao estádio. Ao final do jogo, ele vendeu 249 pacotes de pipoca salgada e 180 de pipoca doce.

Quantos pacotes de pipoca salgada Luciano vendeu a mais do que de pipoca doce?

Luciano vendeu _____ pacotes de pipoca salgada a mais do que de pipoca doce.

| | | | |
|---|---|---|---|
| - | C | D | U |
| | | | |
| | | | |
| | | | |

3. Uma partida de futebol tem dois tempos, cada um com 45 minutos. O time Goleada marcou um gol aos 29 minutos do segundo tempo. Considerando que não haverá acréscimos, quantos minutos o time adversário tem para marcar um gol e empatar a partida?

O time adversário tem _____ minutos para empatar a partida.

| | | |
|---|---|---|
| - | D | U |
| | | |
| | | |
| | | |

4. O time Goleada jogou quatro partidas. Veja, na tabela a seguir, a quantidade de público em cada uma dessas partidas.

| PÚBLICO DAS PARTIDAS | | | | |
|-----------------------|-----|-----|-----|-----|
| PARTIDA | 1ª | 2ª | 3ª | 4ª |
| QUANTIDADE DE PESSOAS | 789 | 452 | 670 | 826 |

a) Em qual partida o público foi maior? _____

b) Qual partida teve o menor público? _____

c) Quantas pessoas a mais assistiram à terceira partida do que à segunda?

Assistiram à terceira partida _____ pessoas a mais do que à segunda.

| | | | |
|---|---|---|---|
| - | C | D | U |
| | | | |
| | | | |
| | | | |

Today is 26 th of October 2020.

Teacher: Célia Monteiro

Grade: 3º. Ano _____

Student: _____

A- Leia o texto abaixo, observando as imagens, o banco de palavras e as palavras que você já conhece para auxiliá-lo na compreensão.

Text: The scarecrow - O espantalho



Sue and John made a scarecrow. They used old clothes. They want to keep the crows away. The crows are eating all of the corn.

Banco de palavras

Made – (verbo) fazer

Scarecrow- espantalho

They – eles

Used – (verbo) usar, usou

Old clothes – roupas velhas

Want – (verbo) querer

Keep – (verbo) manter

Crows – corvos

Away – longe

Are – são, estão

Eating – (verbo) comer – comendo

All – todo, tudo

Corn – milho

A- Marque um x na alternativa correta de acordo com o texto.

1- O que Sue and John fizeram?

() made clothes

() made a scarecrow

() made a cake

2- Que tipo de roupas eles colocaram no espantalho?

() old clothes

() new clothes

() your clothes

3- Por que eles queriam assustar os corvos para longe?

() they are flying around the corn () they are sleeping in the corn () they are eating all of the corn.

4- Você acha que o uso do espantalho funcionou ?

() Yes

() No.

5- Dê um outro título para a história.

1- Leia a tira silenciosamente e depois em voz alta, em seguida responda as atividades.



Copyright © 2000 Mauricio de Souza Produções Ltda. Todos os direitos reservados.

7710

2- Essa tira apresenta três personagens. Sobre eles, responda às questões.

a) Quem são os personagens?

b) Quem é o personagem principal?

c) O que um dos dois homens carrega?

d) O que os homens estavam procurando?

e) Sobre o que era a campanha?

f) Porque eles acham que o Cebolinha poderia ser o símbolo da campanha?

g) Cebolinha gostou de saber que o motivo de ser escolhido como símbolo da campanha sobre o desmatamento das florestas era sua cabeça?

() SIM

() NÃO

CIRANDA DE LETRAS

Letras M e N

1- Leia as palavras e separe-as em sílabas.

| Símbolo | campanha | desmatamento |
|---------|----------|--------------|
| _____ | _____ | _____ |

- a) Quais letras aparecem depois do M? _____
- b) Que letra aparece depois do N? _____

Usa-se **m** antes das letras **p e b**.

Exemplos:

Tempo, lâmpada, umbigo, samba.

Antes das outras consoantes, usa-se **n**

Exemplos:

Gente, bandeira, confete, canção.

2- Complete as palavras com **m** ou **n**.

o__ça

ca__guru

po__bo

elefa__te

ma__ga

mora__go

mela__cia

cara__bola

Ciências

Desgaste do solo

Apesar da extrema importância do sol para o desenvolvimento da vida, seu uso de forma inadequada tem ocasionado o desgaste e a destruição desse recurso. Muitas vezes, ao preparar um terreno para o plantio, são realizadas queimadas. Além de poluírem o ar, as queimadas provocam a morte de diversos seres que vivem no solo.



O corte de árvores, conhecido como desmatamento, para o uso do solo na agricultura e na pecuária também prejudica o solo. Tanto as queimadas quanto o desmatamento destroem a vegetação, a qual funciona como uma proteção para o solo. Quando perde sua cobertura vegetal, o solo fica sujeito a ação do vento e da chuva, que podem atingi-lo com mais intensidade e carregá-lo de um local para outro. O processo de desgaste do solo é chamado de erosão.



Quando a vegetação é retirada de locais altos, como as encostas de serra, ou de áreas próximas a um morro, a erosão se torna um problema ainda maior. Sem as árvores para segurar as partículas do solo com suas raízes, as chuvas e os ventos fortes podem causar o deslizamento de terras.

1) Enumere a segunda coluna de acordo com a primeira coluna:

- (1) Erosão
- (2) Queimadas
- (3) Desmatamento
- () Além de poluírem o ar, provocam a morte de diversos seres vivos que vivem no solo.
- () O processo de desgaste do solo é chamado de.
- () O corte de árvore é conhecido como.

1) Pesquise a parábola do filho pródigo e ache as palavras no quadro.

CAÇA-PALAVRAS: O FILHO PRÓDIGO

FILHO
PRÓDIGO
PAI
HERANÇA
NECESSIDADE
TRABALHADOR
PORCOS
NOVILHO
PECADO
REVIVEU



| | | | | | | | | | | | | | | |
|---|---|---|---|---|---|---|---|---|---|---|---|---|---|---|
| S | F | I | L | H | O | A | Q | E | D | R | O | P | L | Ç |
| N | Q | S | D | C | V | F | R | T | Q | A | S | O | J | P |
| E | A | P | A | N | O | V | I | L | H | O | K | R | M | R |
| C | X | A | S | D | F | G | H | T | I | U | L | C | N | O |
| E | C | I | X | R | E | V | I | V | E | U | E | O | H | D |
| S | V | A | S | D | C | V | F | B | I | O | Q | S | B | I |
| S | F | P | E | C | A | D | O | P | T | L | A | G | T | G |
| I | R | X | S | D | F | R | B | H | N | O | S | B | R | O |
| D | T | C | T | R | A | B | A | L | H | A | D | O | R | L |
| A | U | Z | Q | A | S | X | C | D | F | V | R | T | S | P |
| D | I | D | A | S | D | F | H | E | R | A | N | Ç | A | I |
| E | P | R | B | G | T | A | X | C | D | E | O | L | E | U |

Romero Brito nasceu em Recife, no dia 6 de outubro de 1963. E atualmente mora em Nova York, Estados Unidos.

Começou a interessar-se pelas artes com 8 anos de idade. Fez sua primeira exposição aos 14 anos de idade. Suas obras são feitas com pinturas muito coloridas.

ESTE ARTISTA É ROMERO BRITO



ARTE

1) Faça uma pesquisa para retratar as cores da obra de Romero Brito que tem o nome CUIDANDO DO PLANETA:



IPIRANGA DO NORTE, 29 DE OUTUBRO DE 2020, QUINTA-FEIRA.

ALUNO: _____

PROFESSORA: _____ **ATIVIDADES DO 3º ANO** _____

HISTÓRIA



Hora da leitura!

A leitura nos acompanha em grande parte do dia, por exemplo, na hora do café da manhã, quando lemos os rótulos dos produtos que estão na mesa; quando saímos de casa e nos deparamos com nomes de ruas e avenidas, e em muitas outras situações.

Apesar da leitura fazer parte do cotidiano, em alguns momentos, também pode ser uma forma de lazer. Pense em como é bom ir a uma biblioteca ou a uma livraria e encontrar um livro de nosso interesse.

Aventura, comédia ou terror, o que importa é o gosto do leitor! Após escolher o livro de preferência, o leitor precisa apenas de um lugar agradável e confortável para ler e dar espaço à imaginação.

Você sabia que podemos aprender sobre o passado com livros de literatura?

Muitas vezes, as histórias, mesmo as imaginárias, revelam hábitos e costumes de uma época. Com essas leituras podemos conhecer um pouco do modo de vida e da cultura de sociedades de diferentes tempos e lugares.

O universo dos quadrinhos!

Você lê histórias em quadrinhos? Conhecidas como gibis ou HQs, as histórias em quadrinhos encantam adultos e crianças há bastante tempo.



Turma da Mônica, uma das mais populares histórias em quadrinhos do Brasil.

No Brasil, a primeira revista em quadrinhos se chamava, **O Tico Tico**. Criada há pouco mais de 100 anos, além de histórias, essa revista continha passatempos e informações sobre a história do Brasil.

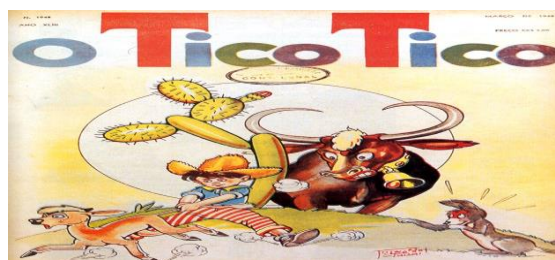

Capa da revista O Tico Tico.

1) Converse com um adulto sobre as histórias em quadrinhos de outros tempos. Depois peça a ele para responder essas perguntas e registre as respostas.

a) Você lia revistas em quadrinhos quando criança? Quais?

b) Em que momento você costumava ler histórias em quadrinhos?

Sólidos geométricos

As formas geométricas espaciais são conhecidas como sólidos geométricos.

Poliedros e corpos redondos.

Os sólidos que têm superfície curva são chamados **corpos redondos**. Os sólidos que só têm superfície plana são chamados **poliedros**.

1. Pinte de verde os sólidos que têm superfícies planas e de azul os que têm superfície curva.

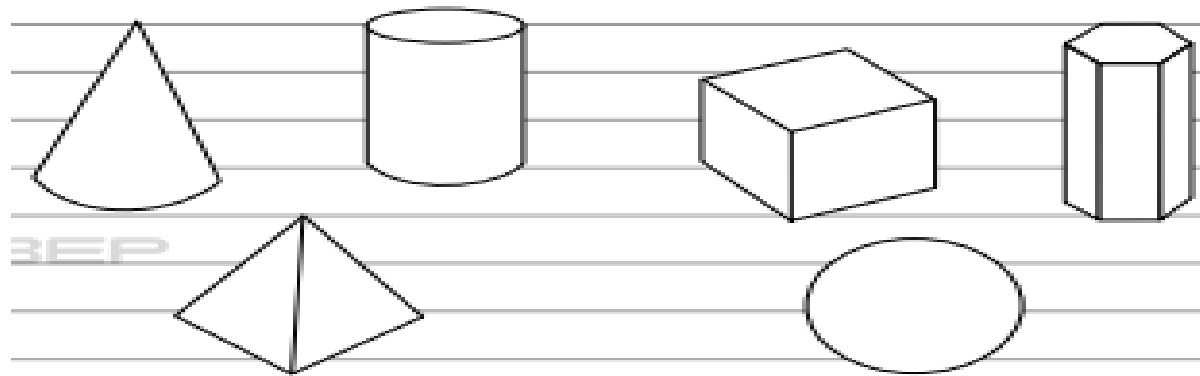

Figuras Geométricas Planificadas.

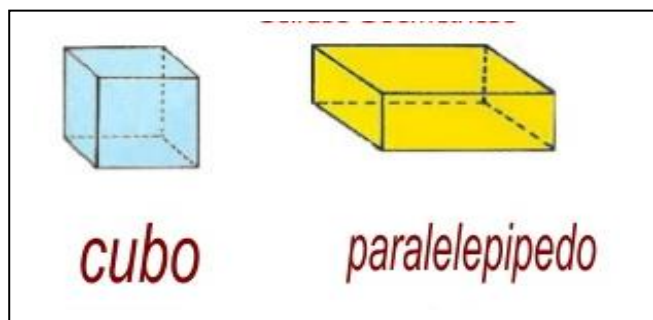
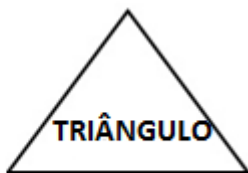
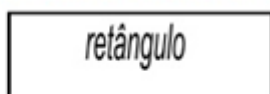
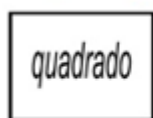

2. Escreva o nome de um objeto de sua casa que tem a forma de um círculo.

3. Observe a caixa de sapatos representada ao lado.

a) A caixa de sapatos tem a forma de qual sólido geométrico?

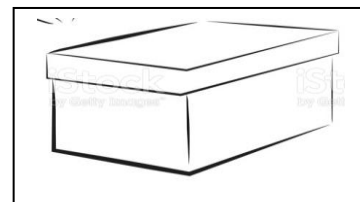

IPIRANGA DO NORTE, 31 DE OUTUBRO DE 2020, SÁBADO.

ALUNO: _____

PROFESSORA: _____ **ATIVIDADES DO 3º ANO** _____



GEOGRAFIA

O TURISMO RURAL

O turismo também é uma atividade econômica presente no campo. O contato com ambientes naturais e com comunidades tradicionais atrai turista para o campo; **É O TURISMO RURAL.**

Muitas famílias recebem visitantes em suas terras.

Esses visitantes se interessam em conhecer como cuidar de um cultivo, de animais ou vão para esses lugares simplesmente para descansar.

Também há locais procurados pelos visitantes pela presença de manifestações culturais das populações que moram no campo.

O sonho de todo o viajante é encontrar, além de belas paisagens e paradas confortáveis, um bom lugar para satisfazer o apetite.

Se a viagem reunir tudo isso e ainda possível levar gostosuras para casa, melhor ainda!

Esta é a proposta de diversos produtores brasileiros que tem apostado no turismo rural.

LEIA O TEXTO E RESPONDA AS QUESTÕES;

1) O que é o Turismo Rural?

2) Esses visitantes têm interesse em conhecer o quê?

3) De acordo com o texto, quais são as principais atrações do turismo no campo?

4) Desenhe um lugar onde você gostaria de passar suas férias.

ALUNO: _____ ANO: _____ TURMA: _____

ATIVIDADE DE EDUCAÇÃO FÍSICA



BICICLETA

HISTORIA

- A bicicleta foi criada por volta de 1810, esse importante meio de transporte surgiu em Paris, na França e no início foi chamada de pés no chão ou cavalinho de pau., essa primeira versão não possuía pedal e causava muito cansaço em quem andava nela.
- No ano de 1840, um ferreiro escocês chamado Kirkpatrick-Macmillan inventou um tipo de pedal, colocando junto à roda traseira por meio de um manete.

1. Responda, onde surgiu a bicicleta e como ela era chamada?

- Evolução da bicicleta:



2. Ajude a Tina atravessar o labirinto, para que ela possa andar de bicicleta:

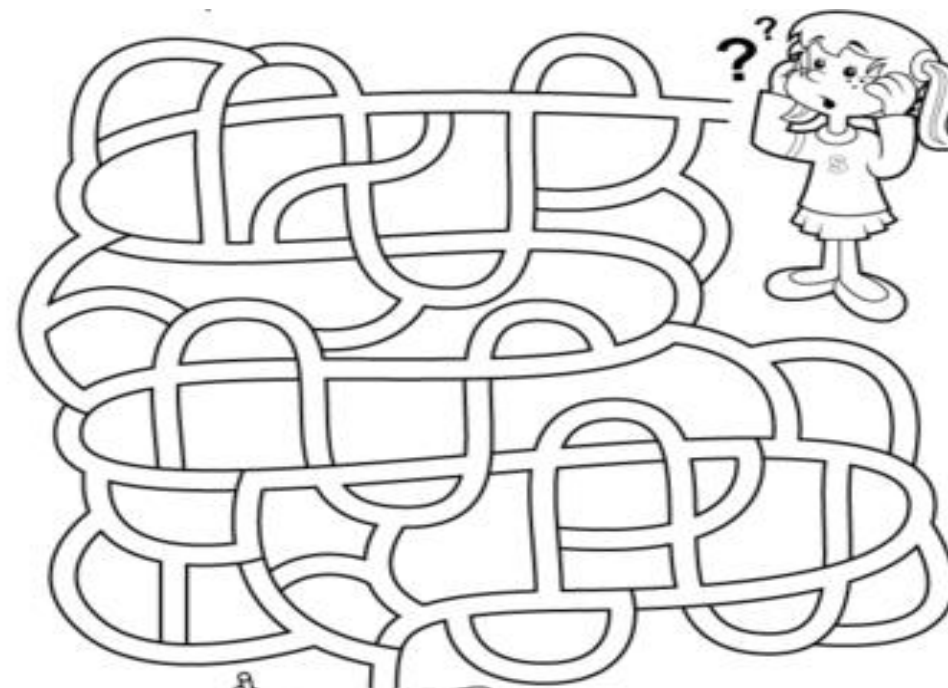

UMA VOLTA DE BICICLETA É VOAR

LONGE DA TRISTEZA